

RO INSTRUCȚIUNI DE ASAMBLARE - PAT- 200 x 160 CM

EN ASSEMBLY INSTRUCTIONS - BED - 200 x 160 CM

FR ISTRUCTIONS DE MONTAGE - LIT - 200 x 160 CM

HU ÖSSZESZERELÉSI ÚTMUTATÓ - ÁGY - 200 x 160 CM

BG ИНСТРУКЦИИ ЗА СГЛОБЯВАНЕ - Легло - 200 x 160 CM

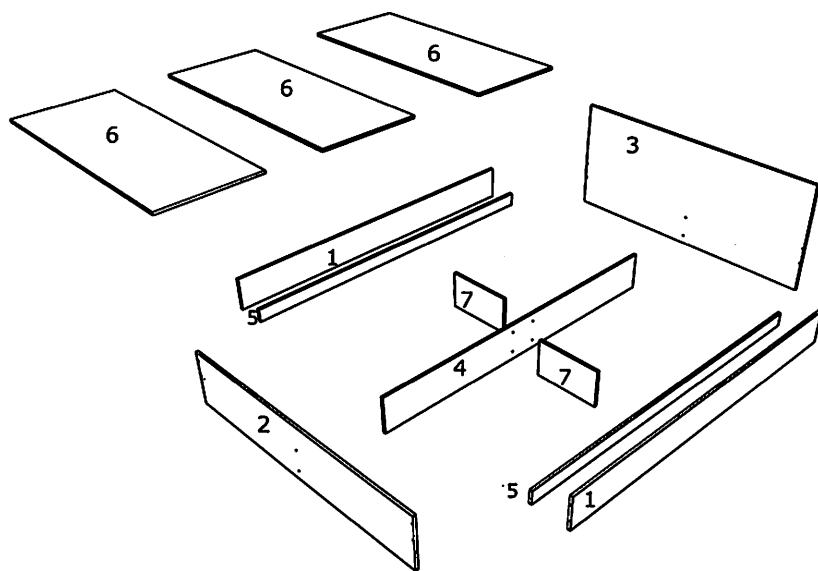
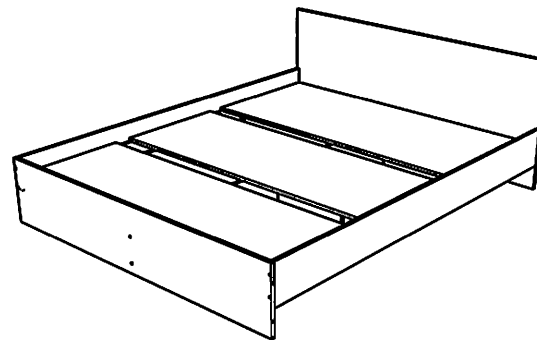

RO

NUMAR	LUNGIME	LATIME	BUC	CULOARE
1	2000	200	2	CULOARE
2	1632	330	1	CULOARE
3	1632	685	1	CULOARE
4	2000	230	1	PANOU SPATE
5	2000	80	2	PANOU SPATE
6	1600	580	3	PANOU SPATE
7	230	400	2	PANOU SPATE

EN

NUMBER	LENGTH	WIDTH	PCS	COLOUR
1	2000	200	2	COLOUR
2	1632	330	1	COLOUR
3	1632	685	1	COLOUR
4	2000	230	1	BACK PANNEL
5	2000	80	2	BACK PANNEL
6	1600	580	3	BACK PANNEL
7	230	400	2	BACK PANNEL

HU

SZÁM	HOSSZA	SZÉLES	DARAB	SZÍN
1	2000	200	2	SZÍN
2	1632	330	1	SZÍN
3	1632	685	1	SZÍN
4	2000	230	1	HÁTULSÓ PANEL
5	2000	80	2	HÁTULSÓ PANEL
6	1600	230	6	HÁTULSÓ PANEL
7	230	400	2	HÁTULSÓ PANEL





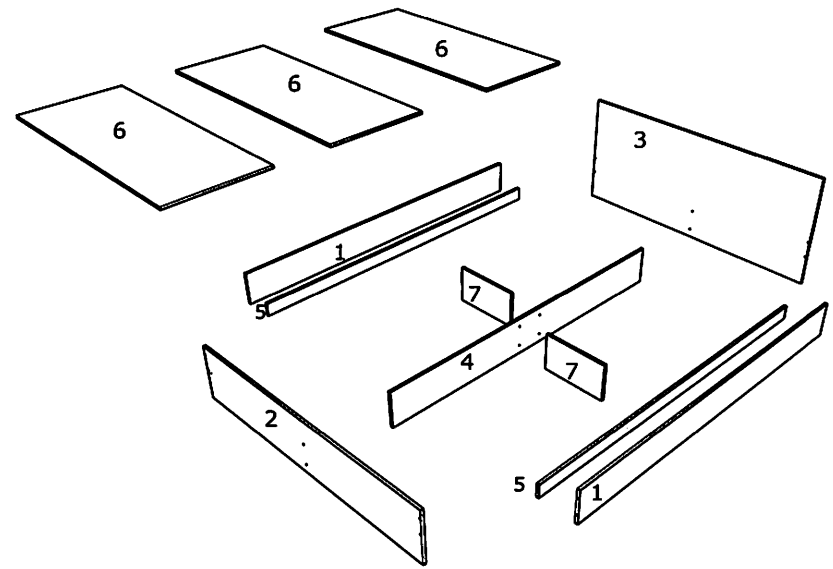
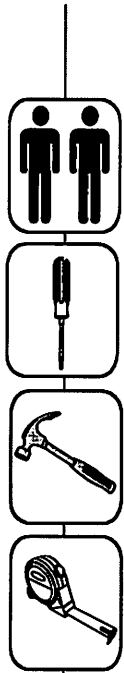
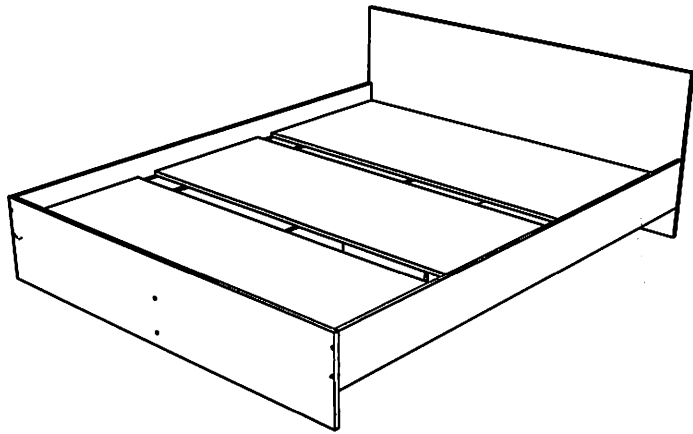

BG

Номер	Дължина	Ширина	Парчета	Цвят
1	2000	200	2	Цвят
2	1632	330	1	Цвят
3	1632	685	1	Цвят
4	2000	230	1	Заден панел
5	2000	80	2	Заден панел
6	1600	580	3	Заден панел
7	230	400	2	Заден панел

FR

NOMBRE	LONGUEUR	LARGEUR	PIÈCES	COULEUR
1	2000	200	2	COULEUR
2	1632	330	1	COULEUR
3	1632	685	1	COULEUR
4	2000	230	1	PANNEAU ARRIÈRE
5	2000	80	2	PANNEAU ARRIÈRE
6	1600	580	3	PANNEAU ARRIÈRE
7	230	400	2	PANNEAU ARRIÈRE



A  x 16	B  x 6	C  x 10
D  x 1	E  x 24	F  x 18

NUMBER	LENGTH	WIDTH	PCS	COLOUR
1	2000	200	2	COLOUR
2	1632	330	1	COLOUR
3	1632	685	1	COLOUR
4	2000	230	1	BACK PANNEL
5	2000	80	2	BACK PANNEL
6	1600	580	3	BACK PANNEL
7	230	400	2	BACK PANNEL

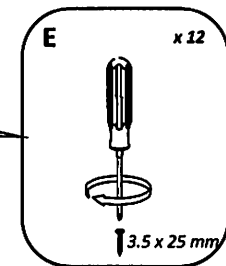
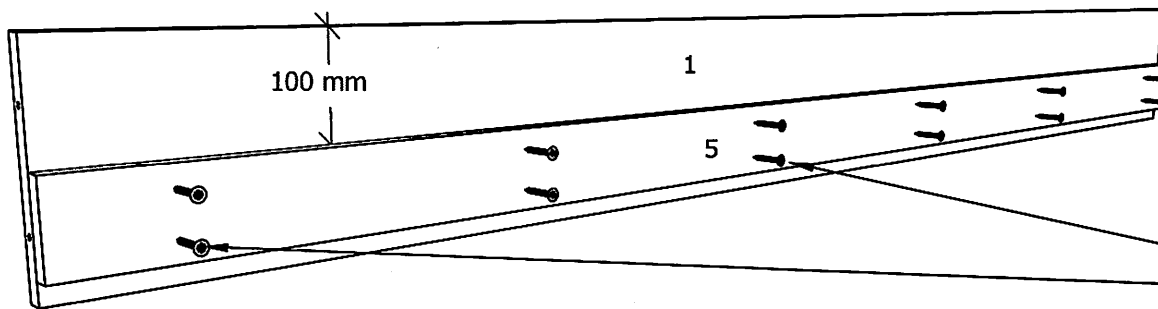

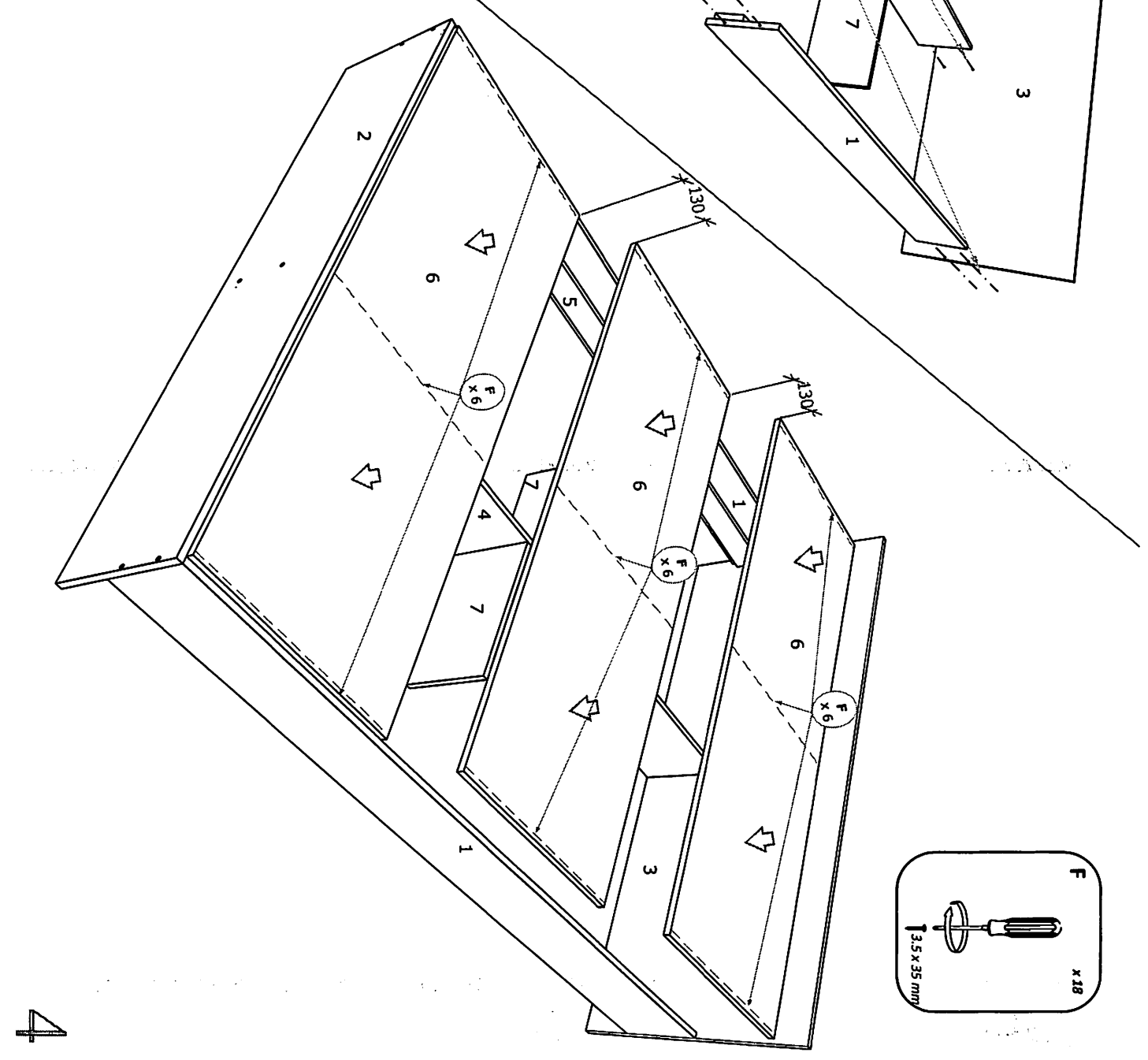
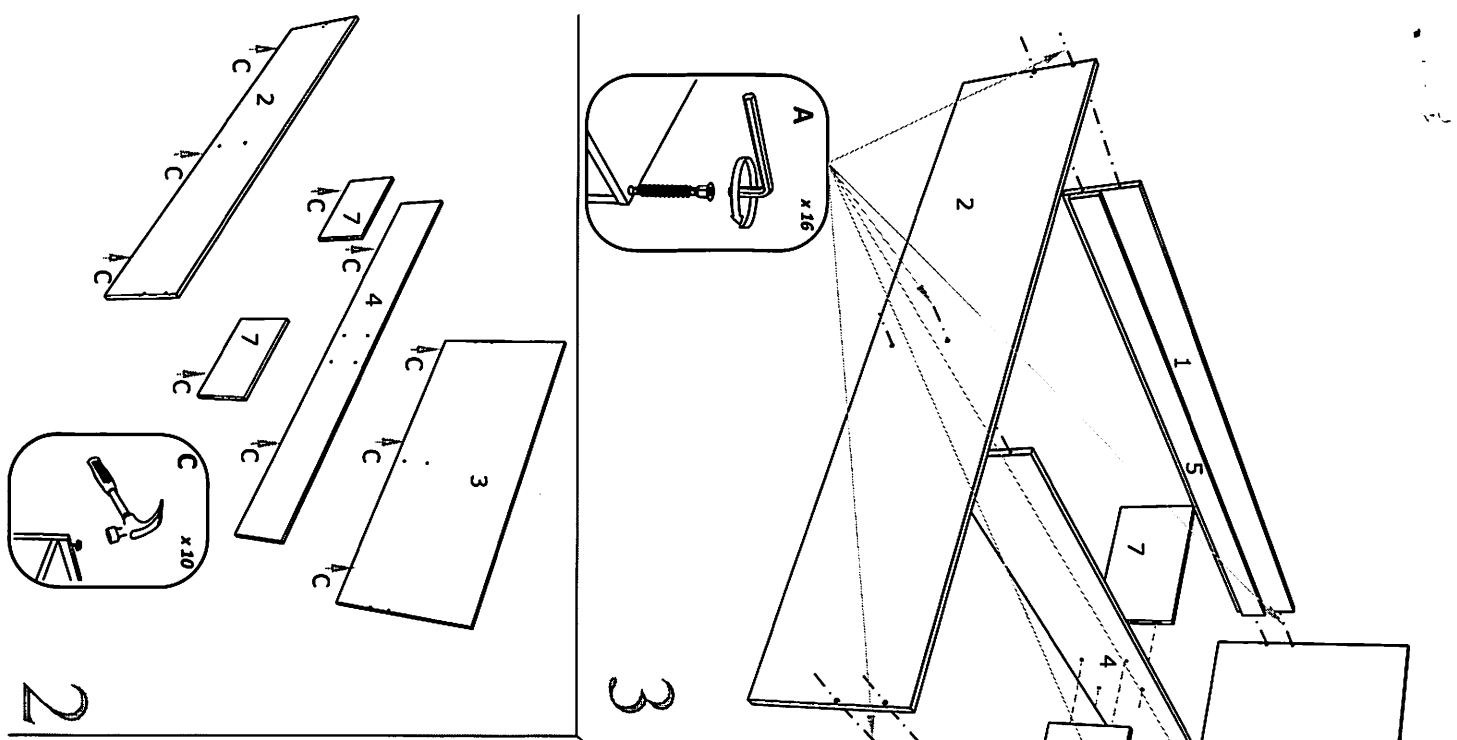

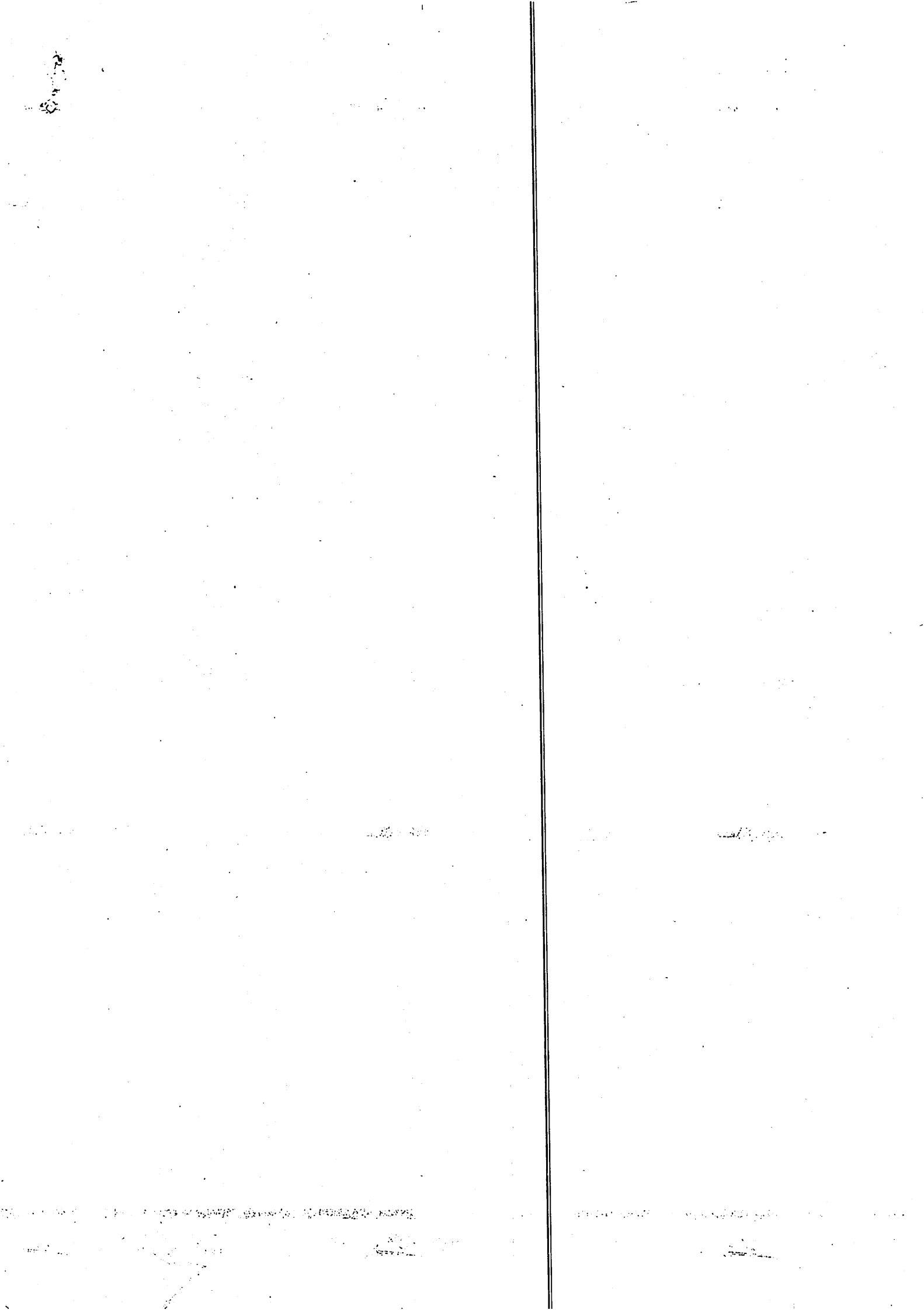

JÓTÁLLÁSI JEGY

Termék megnevezése: Pietro bútorlapos ágykeret

Termék típusa: Bútorlapos ágykeret 90/140/200

Termék gyártási száma (amennyiben van):

Globo Line Kft. 1203 Budapest, Téglagyártó u. 11/C.

Hibás, sérült bútor értékesítése esetén azon hibák felsorolása, melyekre a jótállási igény nem érvényesíthető:

.....
.....

Vásárlás időpontja:

A termék fogyasztó részére való átadásának vagy (amennyiben azt a vállalkozás, illetve annak megbízottja végzi) az

üzembe helyezés* időpontja:.....(*a megfelelő aláhúzendó)

A bútor eladási ára: Bizonylatszám:

.....

Vállalkozás (forgalmazó) üzlet neve, címe, bélyegzője

TÁJÉKOZTATÓ A JÓTÁLLÁSI JOGOKRÓL

A jótállás időtartama 1 év. A jótállási határidő a fogyasztási cikk fogyasztó részére történő átadása, vagy ha az üzembe helyezést a vállalkozás vagy annak megbízottja végzi, az üzembe helyezés napjával kezdődik.

Nem tartozik jótállás alá a hiba, ha annak oka a termék fogyasztó részére való átadását követően lépett fel, így például, ha a hibát

- szakszerűtlen üzembe helyezés (kivéve, ha az üzembe helyezést a vállalkozás, vagy annak megbízottja végezte el, illetve ha a szakszerűtlen üzembe helyezés a használati-kezelési útmutató hibájára vezethető vissza)
- rendeltetésellenes használat, a használati-kezelési útmutatóban foglaltak figyelmen kívül hagyása,
- helytelen tárolás, helytelen kezelés, rongálás,
- elemi kár, természeti csapás okozta.

Jótállás keretébe tartozó hiba esetén a fogyasztó

- elsősorban – választása szerint – kijavítást vagy kicserélést követelhet, kivéve, ha a választott jótállási igény teljesítése lehetetlen, vagy ha az a vállalkozásnak a másik jótállási igény teljesítésével összehasonlítva aránytalan többletköltséget eredményezne, figyelembe véve a szolgáltatás hibátlan állapotban képviselt értékét, a szerződésszegés súlyát és a jótállási igény teljesítésével a fogyasztónak okozott érdeksérelemet.
- ha a vállalkozás a kijavítást vagy a kicserélést nem vállalta, e kötelezettségének megfelelő határidőn belül, a fogyasztó érdekeit kímélve nem tud eleget tenni, vagy ha a fogyasztónak a kijavításhoz vagy a kicseréléshez fűződő érdeke megszűnt, a fogyasztó – választása szerint – a vételár arányos leszállítását igényelheti, a hibát a vállalkozás költségére maga kijavíthatja vagy mással kijavíttathatja, vagy elállhat a szerződéstől. Jelentéktelen hiba miatt elállásnak nincs helye.

A fogyasztó a választott jogáról másokra térhet át. Az áttéréssel okozott költséget köteles a vállalkozásnak megfizetni, kivéve, ha az áttérésre a vállalkozás adott okot, vagy az áttérés egyébként indokolt volt.

Ha a fogyasztó a termék meghibásodása miatt a vásárlástól (üzembe helyezéstől) számított három munkanapon belül érvényesít csereigényt, a vállalkozás nem hivatkozhat aránytalan többletköltségre, hanem köteles a terméket kicserélni, feltéve, hogy a meghibásodás a rendeltetészerű használatot akadályozza.

A kijavítást vagy kicserélést – a termék tulajdonságaira és a fogyasztó által elvárható rendeltetésére figyelemmel – megfelelő határidőn belül, a fogyasztó érdekeit kímélve kell elvégezni. A vállalkozásnak törekednie kell arra, hogy a kijavítást vagy kicserélést legfeljebb tizenöt napon belül elvégezze.

A kijavítás során a termékbe csak új alkatrész kerülhet beépítésre.

Nem számít bele a jótállási időbe a kijavítási időnek az a része, amely alatt a fogyasztó a terméket nem tudja rendeltetésszerűen használni. A jótállási idő a terméknek vagy a termék részének kicserélése (kijavítása) esetén a kicserélt (kijavított) termékre (termékrészre), valamint a kijavítás következményeként jelentkező hiba tekintetében újból kezdődik.

A jótállási kötelezettség teljesítésével kapcsolatos költségek a vállalkozást terhelik.

A rögzített bekötésű, illetve a 10 kg-nál súlyosabb, vagy tömegközlekedési eszközön kézi csomagként nem szállítható terméket – a járművek kivételével – az üzemeltetés helyén kell megjavítani. Ha a javítás az üzemeltetés helyén nem végezhető el, a le- és felszerelésről, valamint az el- és visszaszállításról a forgalmazó, vagy – a javítószolgáltatónál közvetlenül érvényesített igény esetén – a javítószolgálat gondoskodik.

A jótállás nem érinti a fogyasztó jogszabályból eredő – így különösen kellék- és termékszavatossági, illetve kártérítési – jogainak érvényesítését.

Fogyasztói jogvita esetén a fogyasztó a megyei (fővárosi) kereskedelmi és iparkamarák mellett működő békéltető testület eljárását is kezdeményezheti.

A jótállási igény a jótállási jeggyel érvényesíthető. Jótállási jegy fogyasztó rendelkezésére bocsátásának elmaradása esetén a szerződés megkötését bizonyítottan kell tekinteni, ha az ellenérték megfizetését igazoló bizonylatot - az általános forgalmi adóról szóló törvény alapján kibocsátott számlát vagy nyugtát - a fogyasztó bemutatja. Ebben az esetben a jótállásból eredő jogok az ellenérték megfizetését igazoló bizonylattal érvényesíthetőek.

A fogyasztó jótállási igényét a vállalkozásnál érvényesítheti. Fogyasztó az alábbi javítószolgáltatónál (szerviznél) közvetlenül is érvényesítheti kijavítási igényét:

Név: Cím:

Tel.: Fax:

E-mail:

A vállalkozás a minőségi kifogás bejelentésekor a fogyasztó és vállalkozás közötti szerződés keretében eladott dolgokra vonatkozó szavatossági és jótállási igények intézésének eljárási szabályairól szóló 19/2014. (IV. 29.) NGM rendelet (a továbbiakban: NGM rendelet) 4. §-a szerint köteles – az ott meghatározott tartalommal – jegyzőkönyvet felvenni és annak másolatát haladéktalanul és igazolható módon a fogyasztó rendelkezésére bocsátani.

KIJAVÍTÁS ESETÉN TÖLTENDŐ KI!

A jótállási igény bejelentésének időpontja:

Kijavításra átvétel időpontja:

Hiba oka:

Kijavítás módja:

A termék fogyasztó részére való visszaadásának időpontja:

KIJAVÍTÁS ESETÉN TÖLTENDŐ KI!

A jótállási igény bejelentésének időpontja:

Kijavításra átvétel időpontja:

Hiba oka:

Kijavítás módja:

A termék fogyasztó részére való visszaadásának időpontja:

KICSERÉLÉS ESETÉN TÖLTENDŐ KI!

Kicserélés történt, amelynek időpontja:

KICSERÉLÉS ESETÉN TÖLTENDŐ KI!

Kicserélés történt, amelynek időpontja: